

AUTOCLAVES AUTOMÁTICAS STARCLAVE (8 - 12,5 - 18 litros)

CICLOS DE ESTERILIZACIÓN

 121°C 16 MINUTOS 20 PSI	 134°C 8 MINUTOS 30 PSI	 100°C 20/30 MINUTOS 30 PSI
--	---	---

CARACTERÍSTICAS TÉCNICAS

- GARANTÍA DE 1 AÑO
- Control digital por micro-controlador, con monitoreo de temperatura y presión
- Tiempos pre-programados de esterilización y secado
- Tres programas: dos ciclos de esterilización 121°C (Telas, Líquidos), 134°C (Instrumental Empacado) y secado adicional.
- Sistema inteligente de detección de errores.
- Fácil mantenimiento.
- Fácil manejo para el usuario.
- Sistema de seguridad de sobre presión.
- Sistema de seguridad de despresurización en caso de corte de luz.
- Cámara de acero inoxidable 304 grado quirúrgico.
- Mueble de acero al carbono con pintura electrostática.
- Tanque de reserva con acceso al usuario para su fácil limpieza
- Panel y tapa frontal metálico.



PANEL DE COMANDOS



MANOMETRO

LED DE CICLOS
BOTÓN DE LLENADO

LED DE LLENADO

LED DE CALENTANDO
BOTÓN DE SELECCIONAR
CICLO

LED DE FIN DE CICLO

BOTÓN DE
INICIO/PARAR

SWITCH DE
ENCENDIDO/APAGADO

DIMENSIONES (CM)	
Modelos	8, 12,5 y 18 Litros
Fabricante	STAR CLAVE
Corriente de entrada	20 a 30 AMP
Consumo de potencia	$P=V \cdot C$
Voltaje de entrada	110-220 V
Frecuencia de línea	50-60 HZ
Temperatura de operación	121°C-134°C
	18-32 PSI
Tolerancia del control	+/- 1°C // +/-1PSI

ACCESORIOS

- 2 o 3 Bandejas acero Inox
- 1 Canastilla acero Inox
- 1 Bandeja de nivel acero Inox
- 1 Tapa plástica
- 1 Cucharila extractora

COLORES DISPONIBLES

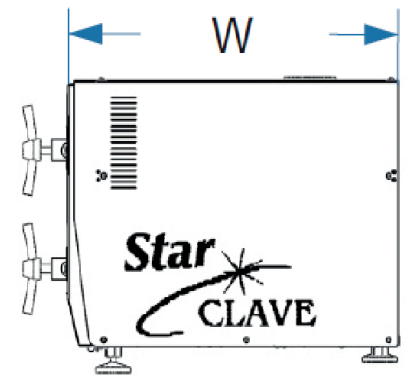
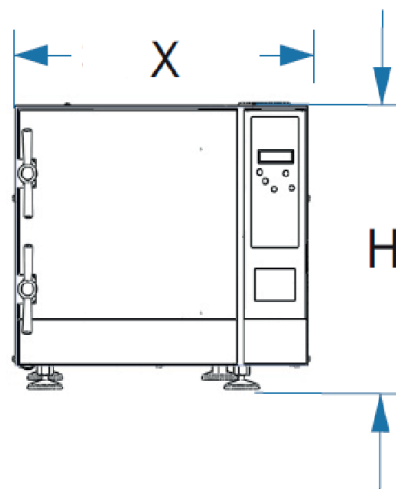
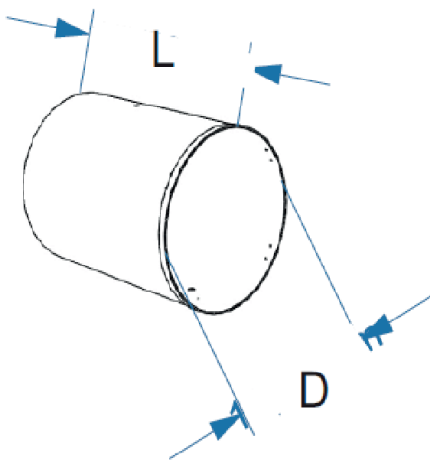

*IMAGENES DE REFERENCIA

DIMENSIONES (CM)			
	8 LITROS	12,5 LITROS	18 LITROS
W			
X			
H			
BANDEJAS	A= B=	A= B=	A= B=
CÁMARA	D= L=	D= L=	D= L=

